

## Tips & tricks om de scharnieren af te stellen van je buitendeur

Een **buitendeur plaatsen** is een werkje dat de nodige aandacht verdient. **Scharnieren afstellen** is daar een belangrijk onderdeel van. Hieronder ontdek je tips om een pvc-buitendeur bij te regelen.

### Een buitendeur plaatsen, 3 aandachtspunten:

Bij het plaatsen van een buitendeur is het belangrijk **voldoende aandacht** te schenken aan onderstaande punten:

- 1) De opening waar de buitendeur in geplaatst wordt dient mooi **waterpas** te zijn
- 2) Het kader/kasement dient **recht** geplaatst te worden (tip: begin het plaatsen van het kader steeds aan de kant waar de scharnieren zich bevinden)
- 3) Als laatste kan je eventueel de **scharnieren bijstellen** en het deurblad een klein beetje herpositioneren

### In welke situaties kan het helpen om je scharnieren af te stellen?

In onderstaande situaties kan het bijstellen van je scharnieren nuttig zijn:

- 1) Er komt tocht binnen
- 2) Mijn deur sleept over de vloer
- 3) Het slot van mijn deur gaat niet goed dicht
- 4) De deur zit te strak tegen het deurkader en veert daarom terug
- 5) Het deurblad hangt een beetje schuin en de deur sluit niet goed

### Scharnieren afstellen, 2 type scharnieren:

- A. **2D scharnieren** (2 dimensionaal) = op twee manieren regelbaar (omhoog en omlaag, horizontaal en verticaal)
- B. **3D scharnieren** (3 dimensionaal) = op drie manieren regelbaar (omhoog en omlaag, horizontaal en verticaal, kantelbaar naar voor en naar achter)

Afbeelding 3D scharnieren: af te stellen in 3 richtingen

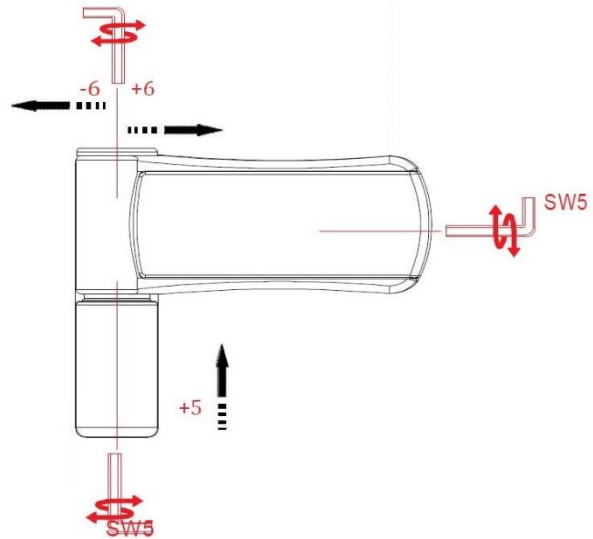
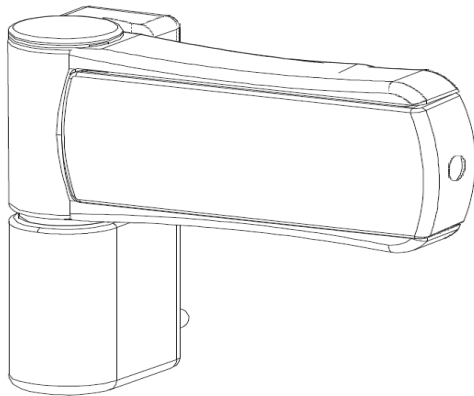

## Wat heb je nodig om je scharnieren te regelen?

Je hebt enkel een **inbussleutel** nodig om de scharnieren van je buitendeur af te regelen.

## Hoe regel je de scharnieren van je buitendeur?

Het afstellen van de buitendeur moet **heel precies gebeuren**. Elke millimeter verschil kan veranderingen in de positie van het deurblad teweegbrengen.

### Enkele tips:

- Verwijder indien nodig de afdekkapjes om tot bij de schroef te komen (vergeet deze nadien niet terug te plaatsen)
- Doe het afstellen van de scharnieren heel voorzichtig en traag
- Werk in fases, scharnier per scharnier
- Stel alle scharnieren opnieuw af, niet 1 enkele scharnier

Scharnieren afstellen is uiteraard **geen wondermiddel**. Je kan een scharnier maar aanpassen tot een 5 à 6 mm. Wanneer het deurenkader verkeerd geplaatst is, kan je het verschil niet wegwerken door enkel scharnieren bij te stellen.

Als je twijfelt of vragen hebt over het plaatsen van buitendeuren/afstellen van scharnieren – neem gerust contact met ons op. We helpen je graag verder!

