

Montagehandleiding – Instructions de montage

104538 – Pakketbrievensbus Winston zwart



Het product kan afwijken van de weergegeven afbeeldingen

Le produit peut différer des photos présentées

Accessoires – Accessoires



4 Ankerbouten – Boulon d'ancrage



2 sleutels – 2 Clés

Installatie - Installation

1. Er zijn 4 ankerbouten voorzien om de brievenbus te verankeren in de grond. Meet en teken de 4 grondgaten af op de grond.

4 boulons d'ancrage sont fournis pour ancrer la boîte aux lettres dans le sol. Mesurez et marquez les 4 trous de sol sur le sol.

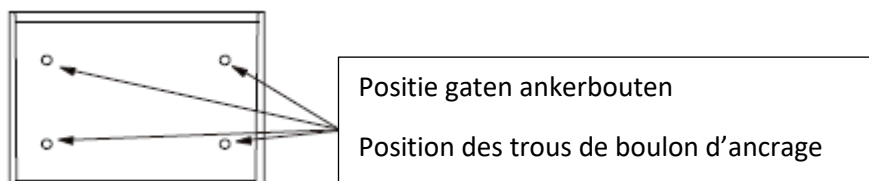

Montagehandleiding – Instructions de montage

2. Boor de gaten in de ondergrond met een steenboor van diameter 12 mm tot een diepte van 85 mm.
Percez les trous dans le substrat avec un foret à pierre de 12 mm de diamètre jusqu'à une profondeur de 85 mm.

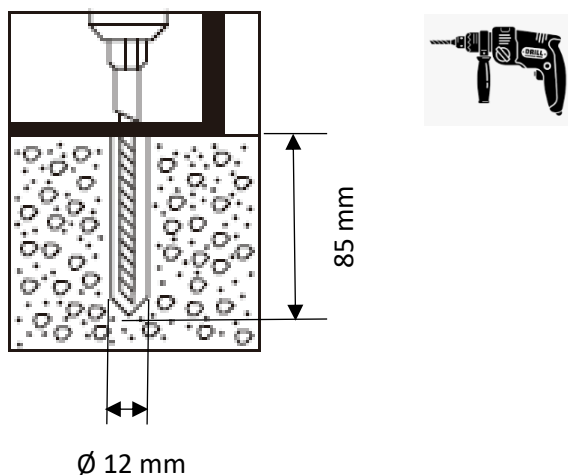

3. Verwijder het stof in de geboorde gaten d.m.v. een stofzuiger of compressor.
Enlevez la poussière dans les trous percés à l'aide d'un aspirateur ou d'un compresseur.
4. Klop de 4 ankerbouten d.m.v. een hamer in de grond.
Tapez les 4 boulons d'ancrage dans le sol à l'aide d'un marteau.

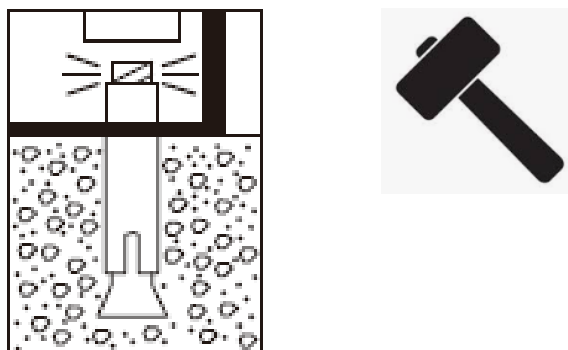

5. Alligneer de grondplaat over de 4 ankerbouten en draai de moer vast om de brievenbus te fixeren.
Alignez la plaque de base sur les 4 boulons d'ancrage et serrez l'écrou pour fixer la boîte aux lettres.

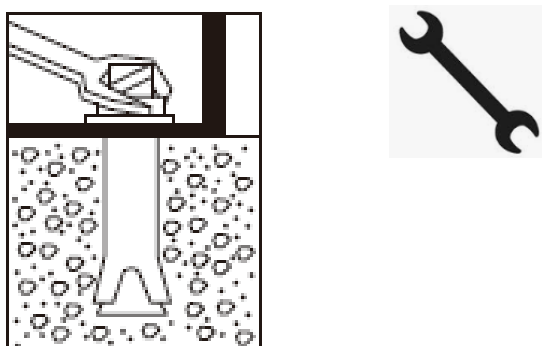

Montagehandleiding – Instructions de montage

Garantiebepalingen – Conditions de garantie

NL - Gelieve het product te plaatsen zoals dit staat omschreven in de handleiding anders vervalt alle garantie. Controleer alle onderdelen voor de plaatsing op eventuele zichtbare gebreken. Indien u overgaat tot plaatsing van het product kan er geen klacht meer worden geclaimd en aanvaardt u de staat waarin het product zich bevindt. Eventuele beschadigingen of slechte werking van het product veroorzaakt door een gebrek aan onderhoud valt ook niet onder de garantie.

FR - Veuillez installer le produit comme décrit dans le manuel, sinon toute garantie sera annulée. Veuillez vérifier que toutes les pièces ne présentent aucun défaut visible avant l'installation. Si vous procédez à l'installation du produit, aucune autre réclamation ne peut être faite et vous acceptez l'état du produit. Tout dommage ou dysfonctionnement du produit causé par un manque d'entretien n'est pas non plus couvert par la garantie.